

TECO
东元集团



JSDG3

东元高性能交流伺服系统



官网二维码

TECO | 台安科技(无锡)有限公司

地址: 江苏省无锡市国家高新技术产业开发区65-C地块(高浪东路29号)

电话: 0510-85227555 传真: 0510-85227556

网址: www.taian-technology.com

VER:1.1-2026-3

东元新一代高性能交流伺服系统 JSDG3 系列

4 大核心提升

1 高性能

- 速度响应带宽最高3.2kHz
- 支持17/23bit编码器
- 输入输出脉冲最高4Mpps
- 最大350%过载能力

2 智能化

- 自动增益调整
- 共振抑制机能
- 智能化Pc-link调试软件
- 驱动器寿命预测机能

3 多功能

- 位置/速度/转矩/Canopen多控制模式于一体
- 刀库模式控制
- 龙门同步控制
- 电子凸轮追剪/飞剪控制
- 全闭环控制
- 直线电机控制

4 高可靠性

- 驱动器独立散热风道设计，耐环境、可靠
- 电机符合IP65/IP67防护等级，满足防水防尘应用需求



高分辨率编码器，提升定位精度

支持编码器
17/23bit

- ◆ 编码器分辨率提升至23bit (8,388,608 pulse/rev)
- ◆ 增量型/绝对型编码器皆可搭配
- ◆ 显著提升设备机台定位精度



高频宽响应

G3新一代控制核心，全面提升电流抗噪与频宽响应

- ◆ 相比前代G2S系列，G3-E系列响应频宽提升到3.2kHz，命令追随更快，有效缩短定位整定时间
- ◆ 面对超高速、超精密控制，能够更最大限度地发挥出机械设备性能，提升效率

高响应频宽
3.2 KHz

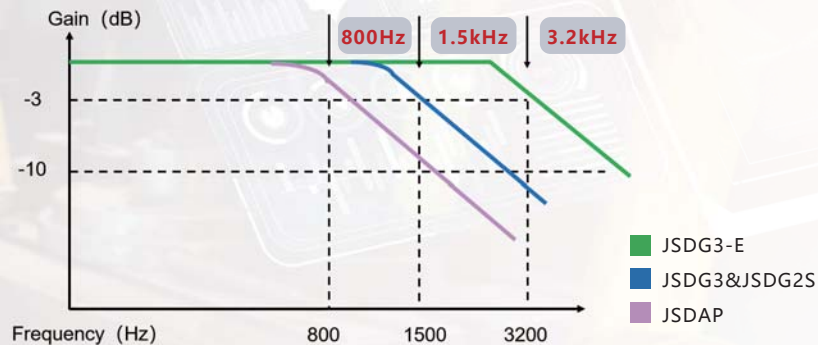

Auto-Tuning自动增益调适机能

- ◆ 自动增益调适运算法，将设备调适到适合的工作状态
- ◆ 可依机台状况，自行规划调适之路径选择
- ◆ 面板按键与PC软件皆支持自动调适功能

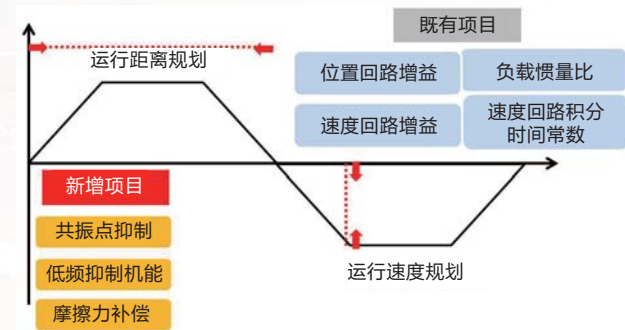

高低频共振抑制机能

低刚性结构负载克星

- ◆ 全新共振抑制补偿算法，搭配友善的PC-link操作界面，快速轻松调整低刚性结构
- ◆ 提供多组高低频共振抑制功能，有效抑制机构所造成的振动及噪音



高频设定频率为0~2000Hz，共五组。低频设定频率为1~100Hz，共三组。

刀库模式

- ◆ 伺服驱动器内置刀库模式，采取智能换刀最短路径，达到最高效益

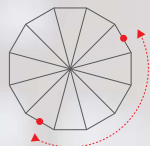

刀塔刀库内建智能换刀最短路径，达到最高效益



龙门同步控制

- ◆ 伺服驱动器内置龙门同步功能，即使在两轴负载情况不同时也能实现两轴同步。
- ◆ 适用于龙门结构系统（如激光切割、石材切割等）。

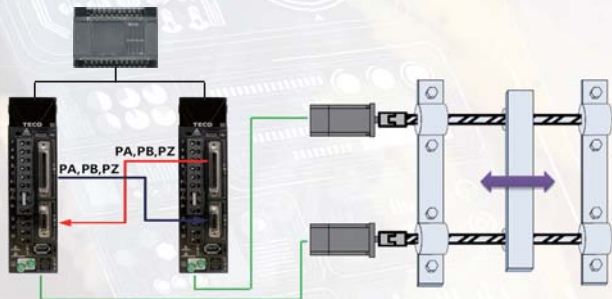

电子凸轮追、飞剪控制

- ◆ 藉由软件规划主动送料轴与从动裁切轴间的位置关系，达到如同两者之间有一个虚拟凸轮存在。
- ◆ 可用于飞剪、追剪及其它主从动应用场合

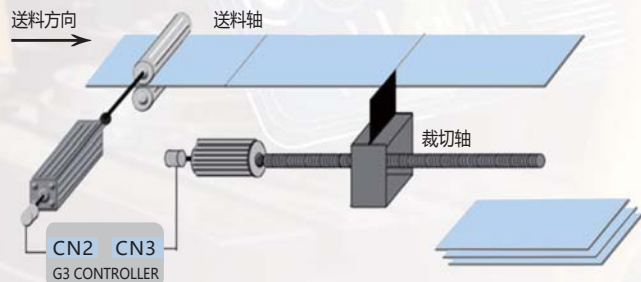

全闭环控制

- ◆ 伺服驱动器支持全闭环功能，可有效消除机械间隙等因素所引起的位置误差，大幅提升系统运行精度。

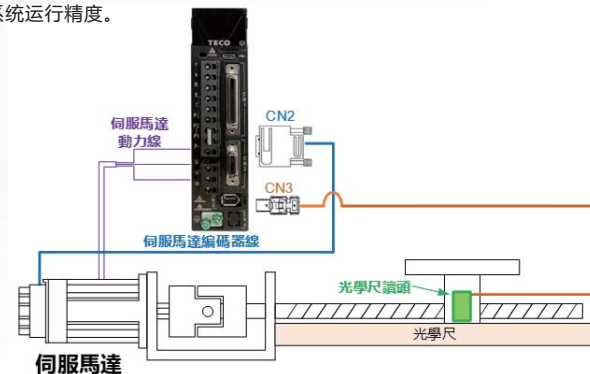

支持直线电机搭配

- ◆ 可支持A/B/Z相光栅、磁栅等编码器
- ◆ 可支持有/无磁极位置（霍尔）信号自动检出

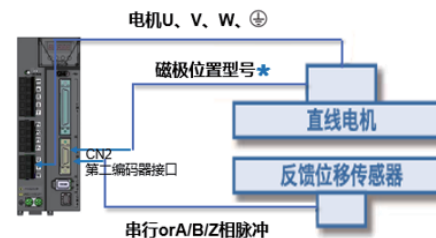

*自动磁极位置检出时，不连接

支持Type-C调试更便捷

- ◆ 全新Type-C调试接口设计，满足智能化系统调试需求

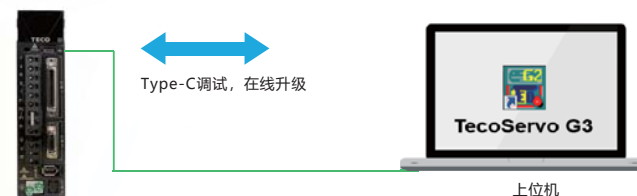

电机更高防护等级

- ◆ 采用直插式连接器，符合IP67防护等级，可适用于水汽、油污等应用场



电机更小尺寸

- ◆ 电机采用全新5对极设计，实现更高的功率密度，显著减小电机尺寸，适应设备紧凑安装空间，
- ◆ 助力设备小型化及轻量化，电机体长较前一代产品缩短22%。

PUC04系列

PEC04系列



缩短 **22%**
*以PEC系列400W为例

驱动器独立散热风道设计，耐环境、可靠

- ◆ 独立风道设计，大大降低主电容及内周温，避免粉尘、异物等进入控制电路，提高驱动器寿命

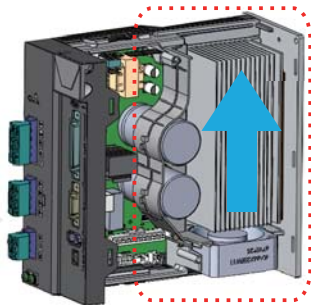

主电容寿命提升
40%

*周温40℃，80%负载电流条件

电池易安装

- ◆ 驱动器新增绝对值编码器
电池卡槽设计，电池安装更便捷



寿命预测

- ◆ 新增寿命预测功能，提前维护保养，避免设备非预期停机

颜色显示说明

剩余寿命 < 10%：红底灰字

剩余寿命 10%~29.99%：黄底蓝字

剩余寿命 30%~100%：蓝底白字

无此装置：灰底黑字

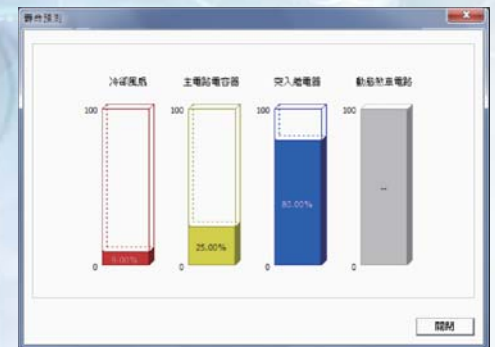

智能化的调试软件「TecoServo」，提升调试效率

◆ PC link新增教导式参数设定功能，方便新手客户轻松上手使用驱动器

教导式参数设定精灵

- 1 伺服驱动器机种选择
- 2 伺服马达机种选择
- 3 控制模式选择
- 4 参考输入设定
- 5 马达编码器设定
- 6 综合设定
- 7 显示数字I/O设定
- 8 储存 / 写入
- 9 设定完成

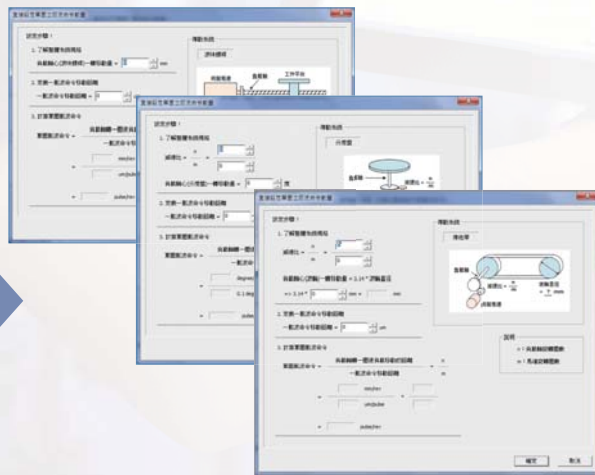
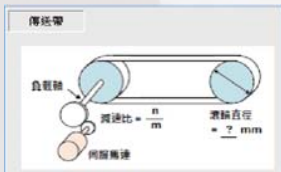
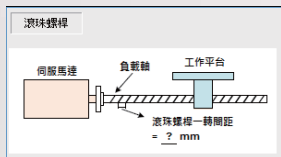

型号说明

伺服驱动器

JS D G3 - 15 A □

TECO AC 伺服产品编号

驱动器

系列别：G3系列

机种别(功率)：
200V机种(A) 400V机种(B)

10	100W	10	750W
15	400W	15	1KW
20	750W	25	2KW
30	1KW	35	3KW
40	1.5KW	50	4.4KW
50	2KW	75	5.5KW
75	3KW	100	7.5KW

输入电压：
A：AC 200V 单/三相共用
A3：AC 200V 三相共用
B：AC 400V 三相输入

选配型号(通讯)
-E：EtherCAT通讯
□：CANopen

伺服马达

JSMA - PUC 04 A 3 □ □

TECO AC 伺服产品型号

伺服马达

A系列

IP67等级

马达转速
A：1000 rpm
H：1500 rpm
B：2000 rpm
C：3000 rpm

输入电压：
A：AC 200V
B：AC 400V

编码器规格
7：17bit*
A：17bit*
3：23bit*
W：23bit*
*代表ABS

机械刹车
□：无
B：有

马达惯量
S/U：超低惯量
L：低惯量
M/I：中惯量
B/H/E：高惯量

马达额定功率

01	100W	10	1KW	29	2.9KW
02	200W	13	1.3KW	30	3.0KW
04	400W	15	1.5KW	44	4.4KW
08	750W	18	1.8KW	55	5.5KW
09	850W	20	2.0KW	75	7.5KW

键槽 油封

□	无	无
K	有	无
O	无	有
A	有	有

马达产品特色

G3系列搭配东元新JSMA系列交流伺服马达，编码器分辨率提升至23bit。

另推出全新低、中、高惯量系列马达，提供客户功率范围100W~7.5kW的伺服马达。

全新系列的马达不但提供高分辨率编码器，更在性能上做出了提升。最高转速提升至6,000rpm(750W以下的机种)，体长做了大幅缩短。在散热方面的强化，也大幅降低马达温升。顿矩转矩(Cogging Torque)也降低至2%以下，在各种应用场合中，都能够使命必达。

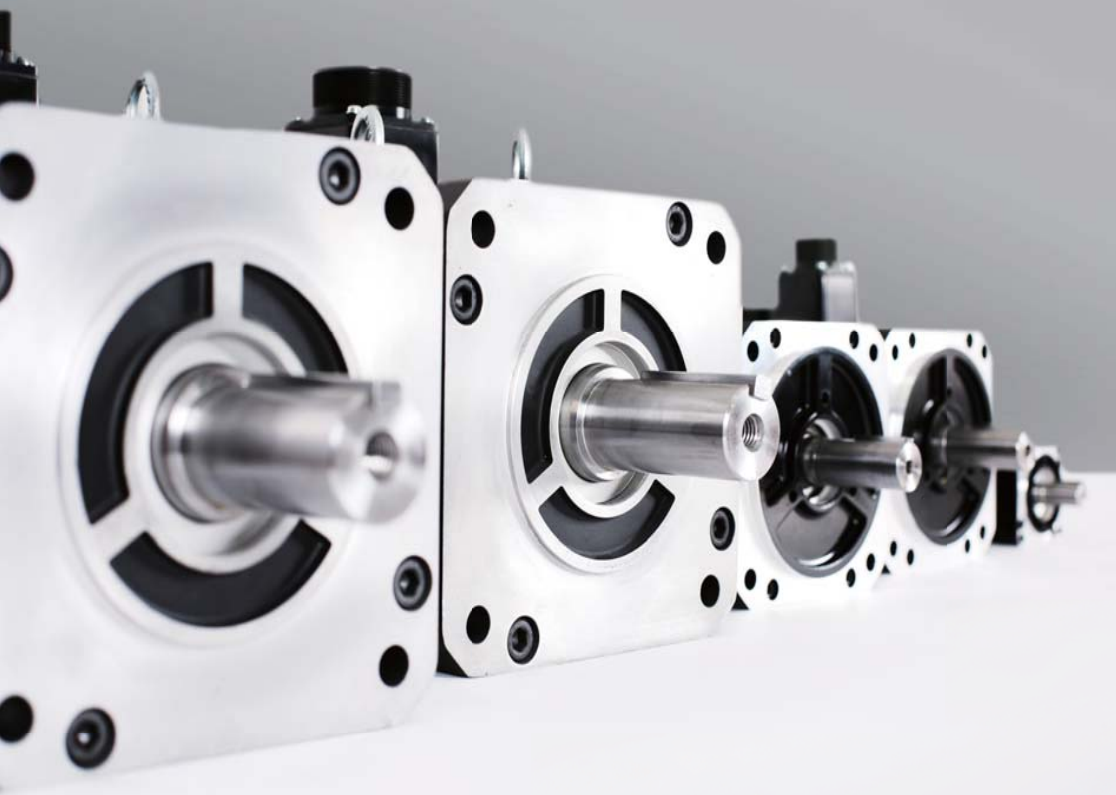

马达规格表

超低/低惯量系列

JSMA超低/低惯量系列 JSMA-P□□□□□	符号	单位	UC01	UC02	UC04	UC08	LC10	LC15	LC20
额定输出功率	P_R	kW	0.1	0.2	0.4	0.75	1	1.5	2
额定扭矩	T_R	N-m	0.32	0.64	1.27	2.39	3.18	4.77	6.37
瞬间最大扭矩	T_{max}	N-m	0.95	1.91	3.81	7.16	9.55	14.3	19.1
额定转速	N_R	rpm	3000						
瞬间最高转速	N_{max}	rpm	6000	6000	6000	5000	5000	5000	5000
转矩常数	K_T	N-m/A	0.36	0.46	0.47	0.56	0.48	0.56	0.55
转子惯量	J_M	kg-cm ²	0.041	0.17	0.28	0.9	2.1	3.0	4.07
转子惯量(带煞车)	J_M	kg-cm ²	0.047	0.23	0.34	1.03	2.2	3.1	4.17
马达阻抗	R_a	Ω	25.4	6.4	3.3	1.48	0.62/2 ϕ	0.46/2 ϕ	0.33/2 ϕ
马达感抗	L_a	mH	26.5	16.2	11	10.1	3.6/2 ϕ	3.0/2 ϕ	2.2/2 ϕ
重量(标准)	W	kg	0.48	1	1.37	2.4	3.5	4.5	5.5
重量(带煞车)	W	kg	0.7	1.4	1.87	3.8	4.4	5.4	6.4
绝缘等级	-	-	ClassF						
操作温度	T	°C	0~40						
操作湿度	RH	%	< 80						
储藏温度	T	°C	-20~60						
储藏湿度	RH	%	< 80						

中惯量系列

JSMA中惯量系列 JSMA-P□□□□□	符号	单位	MB10	MB15	MB20	MB30	IH30	IH44	IH55	IH75	
额定输出功率	P_R	kW	1.0	1.5	2.0	3.0	3	4.4	5.5	7.5	
额定扭矩	T_R	N-m	4.77	7.16	9.55	14.32	19.1	28	35.1	47.8	
瞬间最大扭矩	T_{max}	N-m	14.31	21.48	28.65	42.96	47.75	70	87.75	122.6	
额定转速	N_R	rpm	2000	2000	2000	2000	1500	1500	1500	1500	
瞬间最高转速	N_{max}	rpm	2800	2800	2500	2500	2000	2000	2000	2000	
转矩常数	K_T	N-m/A	1.02	1.06	1.14	1.13	1.19	1.19	1.19	1.24	
转子惯量	J_M	kg-cm ²	6.26	8.88	12.14	17.92	39.95	59.17	77.9	108.4	
转子惯量(带煞车)	J_M	kg-cm ²	6.96	9.58	12.84	18.62	42.36	61.58	80.31	110.88	
马达阻抗	R_a	Ω	1.22	0.79	0.58	0.33	0.275	0.167	0.129	0.1	
马达感抗	L_a	mH	6.7	4.7	3.8	2.1	6.8	4.3	3.2	2.5	
重量(标准)	W	kg	6.47	8.08	10.16	13.87	16.9	22.1	27.1	34.8	
重量(带煞车)	W	kg	8.08	9.69	11.7	15.48	21	26	31	39	
绝缘等级	-	-	ClassB				ClassF				
操作温度	T	°C	0~40								
操作湿度	RH	%	< 80								
储藏温度	T	°C	-20~60								
储藏湿度	RH	%	< 90				< 80			< 90	

高惯量系列

J SMA高惯量系列 J SMA-P□□□□□□	符号	单位	BC01	BC02	BC04	BC08	BH09	BH13	BH18	BH29	BH44	BH55	BH75
额定输出功率	P_R	kW	0.1	0.2	0.4	0.75	0.85	1.3	1.8	2.9	4.4	5.5	7.5
额定扭矩	T_R	N·m	0.32	0.64	1.27	2.39	5.39	8.34	11.5	18.5	28.4	35	48
瞬间最大扭矩	T_{max}	N·m	0.95	1.91	3.81	7.16	13.8	23.3	28.7	44.3	71.1	87.6	119
额定转速	N_n	rpm	3000	3000	3000	3000	1500	1500	1500	1500	1500	1500	1500
瞬间最高转速	N_{max}	rpm	6000	6000	6000	5000	3000	3000	3000	3000	3000	3000	3000
转矩常数	K_t	N·m/A	0.35	0.46	0.47	0.56	0.75	0.72	0.78	0.77	0.84	0.83	0.88
转子惯量	J_M	kg·cm ²	0.082	0.42	0.67	1.51	13.34	20.07	26.66	45.55	65.41	89.98	129.8
转子惯量(带煞车)	J_M	kg·cm ²	0.089	0.48	0.73	1.64	14.04	20.77	27.36	47.96	67.83	92.38	132.2
马达阻抗	R_a	Ω	24	6.4	3.3	1.48	0.65	0.355	0.255	0.113	0.091	0.054	0.039
马达感抗	L_a	mH	19.5	16.2	11	10.1	5.5	3.4	2.7	2.5	2.2	1.4	1.1
重量(标准)	W	kg	0.48	1.1	1.53	2.7	6.7	8.9	11.1	18	23.5	30.5	41.2
重量(带煞车)	W	kg	0.7	1.5	2.03	4.1	8.3	10.5	12.7	22.5	28	35	45.7
绝缘等级	-	-	Class F										
操作温度	T	$^{\circ}C$	0~40										
操作湿度	RH	%	<80										
储藏温度	T	$^{\circ}C$	-20~60										
储藏湿度	RH	%	<80										

短体长, 高惯量系列

J SMA高惯量系列 J SMA-P□□□□□□	符号	单位	HC01	HC02	HC04	HC08	HH09	HH13	HH18	HH29	HH44	HH55	HH75	EC04	EC08
额定输出功率	P_R	kW	0.1	0.2	0.4	0.75	0.85	1.3	1.8	2.9	4.4	5.5	7.5	0.4	0.75
额定扭矩	T_R	N·m	0.32	0.64	1.27	2.39	5.39	8.34	11.5	18.6	28.4	35	48	1.27	2.39
瞬间最大扭矩	T_{max}	N·m	0.954	1.92	3.81	7.17	14.2	23.3	28.7	45.1	71.1	87.6	119	4.45	8.37
额定转速	N_n	rpm	3000	3000	3000	3000	1500	1500	1500	1500	1500	1500	1500	3000	3000
瞬间最高转速	N_{max}	rpm	6000	6000	6000	5000	3000	3000	3000	3000	3000	3000	3000	6000	6000
转矩常数	K_t	N·m/A	0.289	0.41	0.551	0.619	0.89	0.89	0.76	1.7	1.93	1.8	1.92	0.53	0.51
转子惯量	J_M	kg·cm ²	0.036	0.29	0.56	1.56	13.95	19.95	26.1	46	67.5	89	125	0.478	1.53
转子惯量(带煞车)	J_M	kg·cm ²	0.037	0.31	0.58	1.66	16.1	22.1	28.1	53.9	75.4	97.5	133	0.54	1.66
马达阻抗	R_a	Ω	13.97	8.55	6.8	1.78	1.06	0.62	0.32	0.62	0.47	0.28	0.17	3.26	1.43
马达感抗	L_a	mH	23.83	16.85	14.93	7.3	8.1	4.98	2.77	8.53	6.95	4.52	3.45	9.4	5.53
重量(标准)	W	kg	0.47	0.88	1.2	2.4	5.83	7.25	8.8	13	17.5	22	29.5	1.15	2.14
重量(带煞车)	W	kg	0.67	1.18	1.52	2.8	7.8	9.24	10.76	19.5	24	27.8	35	1.6	3.54
绝缘等级	-	-	Class F												
操作温度	T	$^{\circ}C$	0~40												
操作湿度	RH	%	<80												
储藏温度	T	$^{\circ}C$	-20~60												
储藏湿度	RH	%	<80												

马达TN曲线

80框以下系列

— 间歇工作区 | — 连续工作区

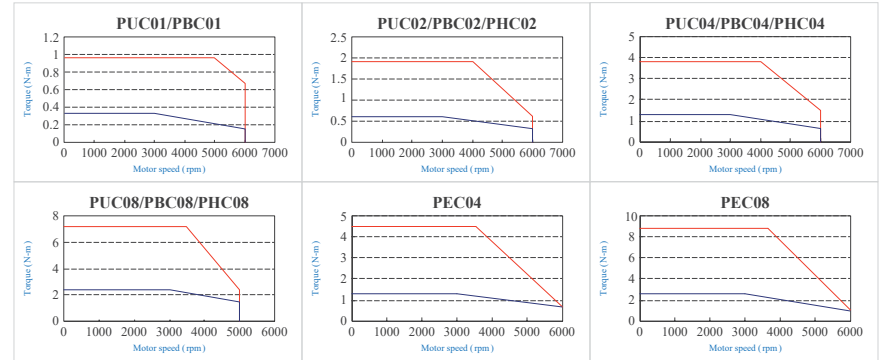

130框以下系列

— 间歇工作区 | — 连续工作区

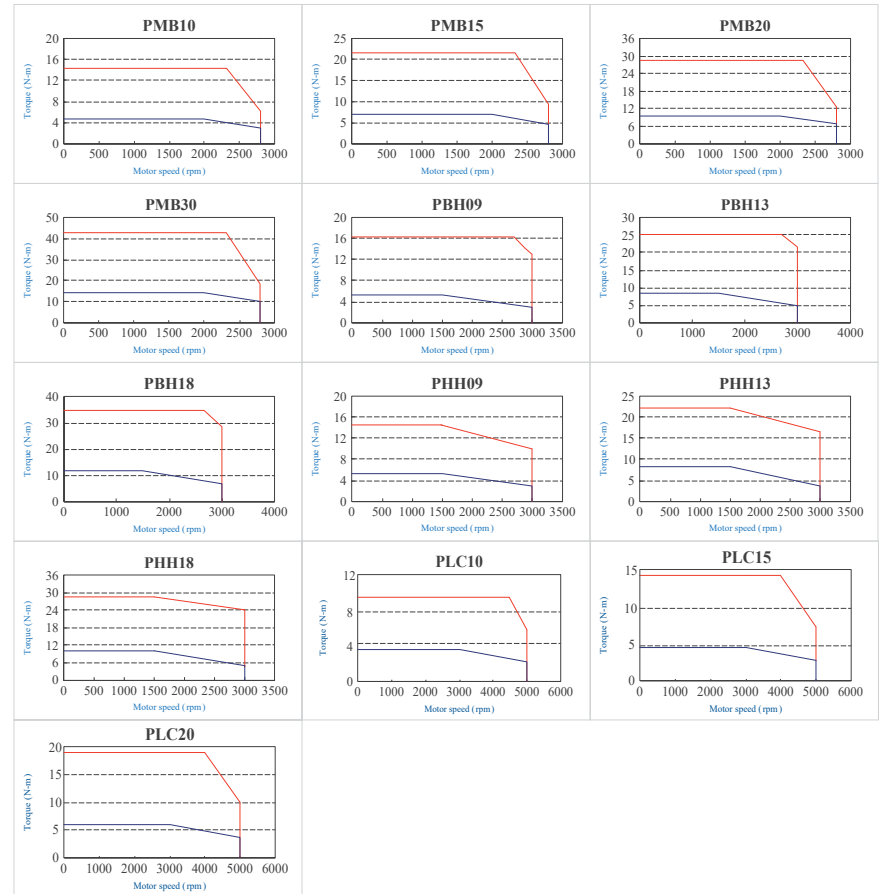

180框以下系列

— 间歇工作区 | — 连续工作区

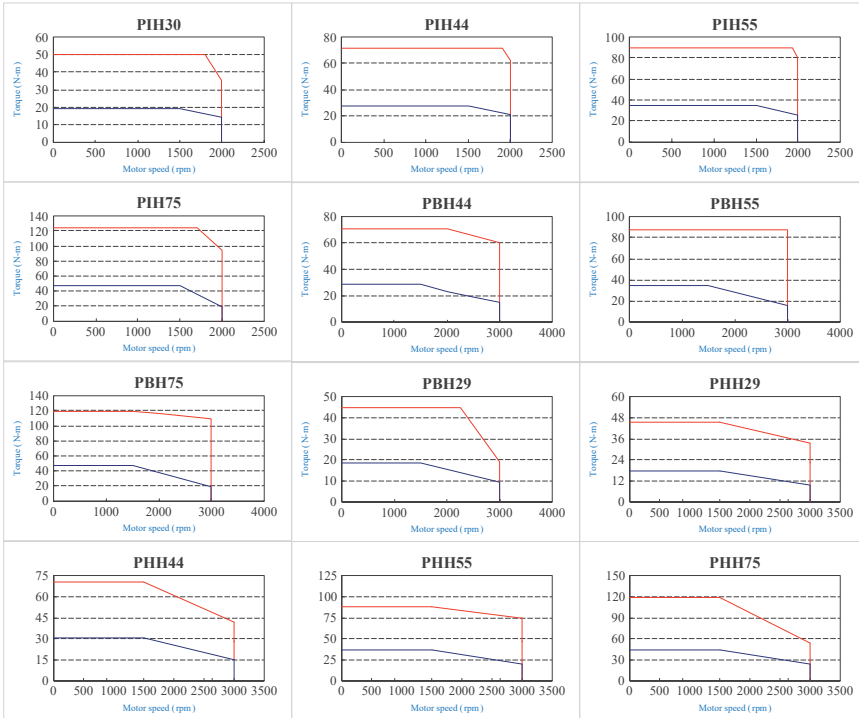

马达尺寸表

框号80以下系列

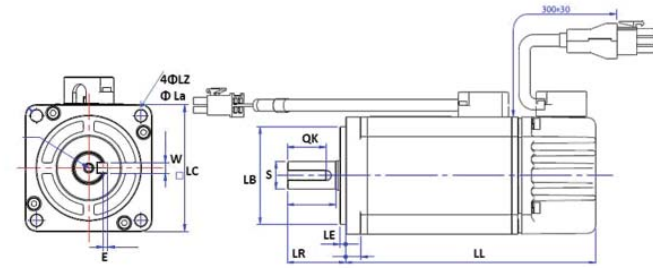

80框以下系列 JSMA-P□□□□□	JSMA-PUC系列				JSMA-PBC系列				JSMA-PHC系列		
	UC01	UC02	UC04	UC08	BC01	BC02	BC04	BC08	HC02	HC04	HC08
LZφ	φ4.5	φ5.5	φ5.5	φ6.5	φ4.5	φ5.5	φ5.5	φ6.5	φ5.5	φ5.5	φ6.3
Laφ	φ46	φ70	φ70	φ90	φ46	φ70	φ70	φ90	φ70	φ70	φ90
LC	40	60	60	80	40	60	60	80	60	60	80
E	1.2	2	2	2.5	1.2	2	2	2.5	2	2	2.5
W	3	5	5	6	3	5	5	6	5	5	6
Sφ	φ8	φ14	φ14	φ19	φ8	φ14	φ14	φ19	φ14	φ14	φ19
LBφ	φ30	φ50	φ50	φ70	φ30	φ50	φ50	φ70	φ50	φ50	φ70
QK	12.5	20	20	28	12.5	20	20	28	25	25	25
LE	2.5	3	3	3	2.5	3	3	3	3	3	3
LR	25	30	30	35	25	30	30	35	30	30	35
LL(不带煞车)	88	101	123	122.2	86	106.5	128.5	137	93.7	110.7	122.4
LL(带煞车)	131.3	139.5	161.5	160.5	129.3	145	167	175.3	120.2	137.2	150.6

80框以下系列 JSMA-P□□□□□	JSMA-PEC系列	
	EC04	EC08
LZφ	φ5.5	φ6.5
Laφ	φ70	φ90
LC	60	80
E	2	2.5
W	5	6
Sφ	φ14	φ19
LBφ	φ50	φ70
QK	14	22
LE	3	3
LR	30	35
LL(不带煞车)	96.1	107.7
LL(带煞车)	135.6	146.5

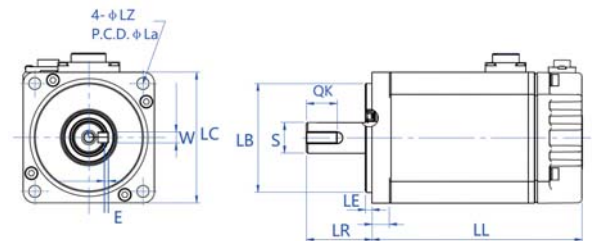

框号130以下系列

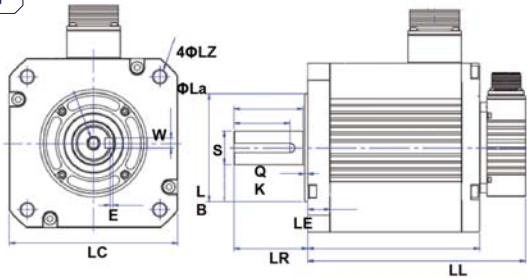

130框以下系列 J5MA-P口口口口	LC系列				MB系列				BH系列				HH系列			
	LC10	LC15	LC20	MB10	MB15	MB20	MB30	BH09	BH13	BH18	HH09	HH13	HH18			
LZΦ	Φ9	Φ9	Φ9	Φ9	Φ9	Φ9	Φ9	Φ9	Φ9	Φ9	Φ9	Φ9	Φ9			
LaΦ	Φ115	Φ115	Φ115	Φ145	Φ145	Φ145	Φ145	Φ145	Φ145	Φ145	Φ145	Φ145	Φ145			
LC	100	100	100	130.4	130.4	130.4	130.4	130	130	130	130	130	130			
E	2.5	2.5	2.5	2.5	2.5	2.5	2.5	2.5	2.5	2.5	2.5	2.5	2.5			
W	6	6	6	6	6	6	6	6	6	6	6	6	6			
SΦ	Φ19	Φ19	Φ19	Φ22	Φ22	Φ22	Φ22	Φ22	Φ22	Φ22	Φ22	Φ22	Φ22			
LBΦ	Φ95	Φ95	Φ95	Φ110	Φ110	Φ110	Φ110	Φ110	Φ110	Φ110	Φ110	Φ110	Φ110			
QK	42	42	42	35	35	35	35	35	35	35	28	28	28			
LE	9	9	9	6	6	6	6	6	6	6	6	6	6			
LR	55	55	55	58	58	58	58	58	58	58	58	58	58			
LL(不带煞车)	139	159	179	164.8	184.8	214.8	264.8	153.3	178.3	203.3	150.9	166.9	184.9			
LL(带煞车)	179.5	199.5	219.5	219.3	239.3	268.3	318.3	195.9	220.9	245.9	183.4	199.4	217.4			

框号180以下系列

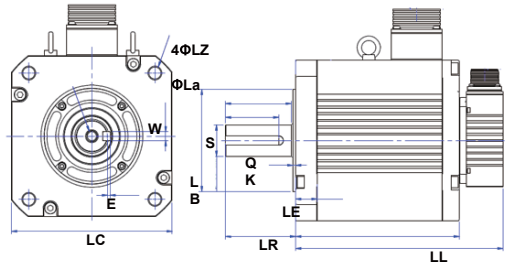

220框以下系列 J5MA-P口口口口	IH系列				BH系列				HH系列			
	IH30	IH44	IH55	IH75	BH29	BH44	BH55	BH75	HH29	HH44	HH55	HH75
LZΦ	Φ13.5	Φ13.5	Φ13.5	Φ13.5	Φ13.5	Φ13.5	Φ13.5	Φ13.5	Φ13.5	Φ13.5	Φ13.5	Φ13.5
LaΦ	Φ200	Φ200	Φ200	Φ200	Φ200	Φ200	Φ200	Φ200	Φ200	Φ200	Φ200	Φ200
LC	180	180	180	180	180	180	180	180	180	180	180	180
E	3	3	3	3	3	3	3	3	3	3	3	3
W	10	10	12	12	10	10	10	10	12	10	12	12
SΦ	Φ35	Φ35	Φ42	Φ42	Φ35	Φ35	Φ42	Φ42	Φ35	Φ35	Φ42	Φ42
LBΦ	Φ114.3	Φ114.3	Φ114.3	Φ114.3	Φ114.3	Φ114.3	Φ114.3	Φ114.3	Φ114.3	Φ114.3	Φ114.3	Φ114.3
QK	60	60	90	90	60	60	90	90	65	65	96	96
LE	3.2	3.2	3.2	3.2	3.2	3.2	3.2	3.2	3.2	3.2	3.2	3.2
LR	79	79	113	113	79	79	113	113	79	79	113	113
LL(不带煞车)	192.4	222.4	249.9	307.4	201.4	233.4	269.4	343.4	173.3	197.3	236.3	282.3
LL(带煞车)	244.6	274.6	302.1	359.6	253.6	285.6	321.6	395.6	231	255	278	324

驱动器接线图220V

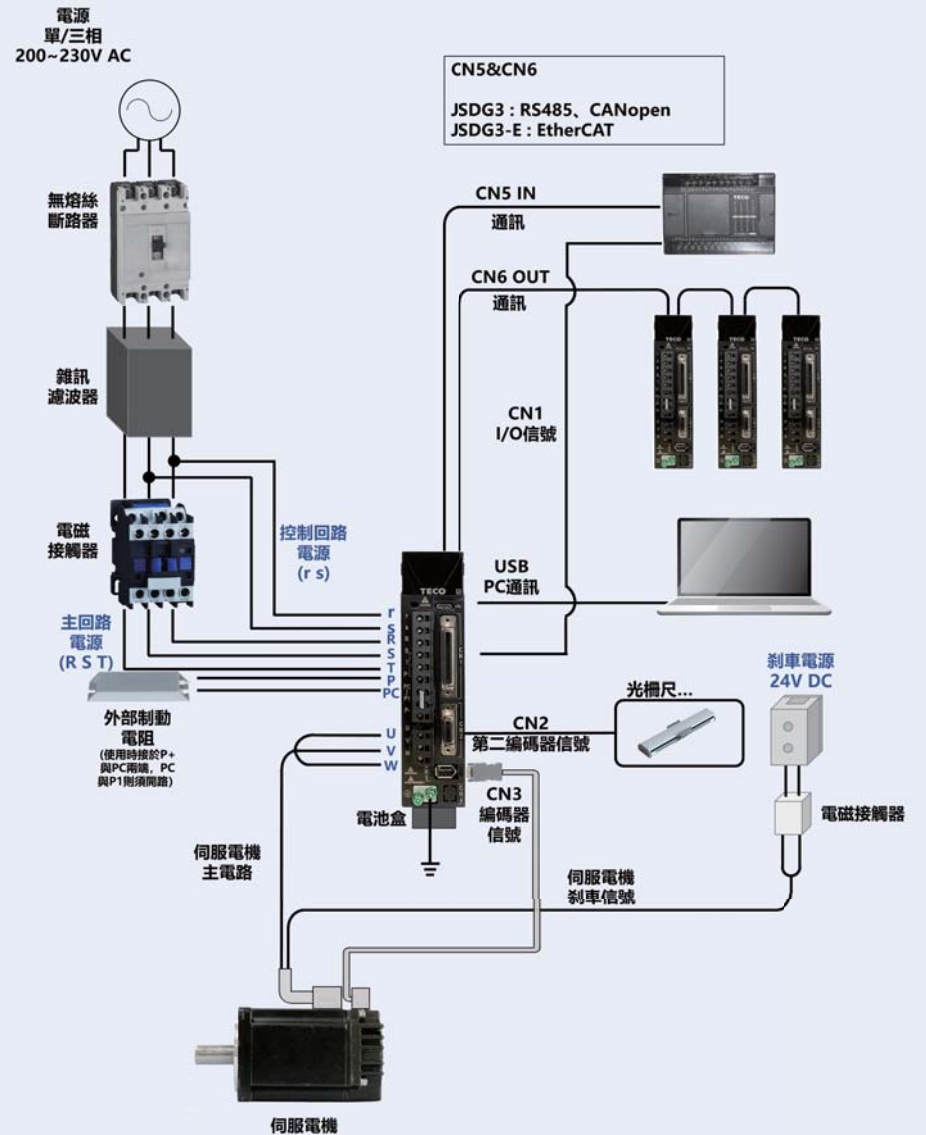

伺服尺寸

JSDG3-10A / 15A -(E) (200V级)

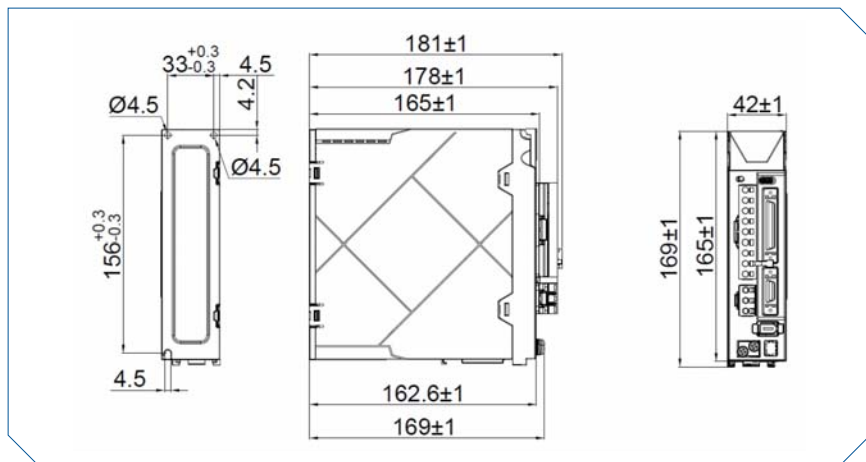

JSDG3-50A3 / 75A3(-E) (200V级)

JSDG3-10B/15B/25B/35B(-E) (400V级)

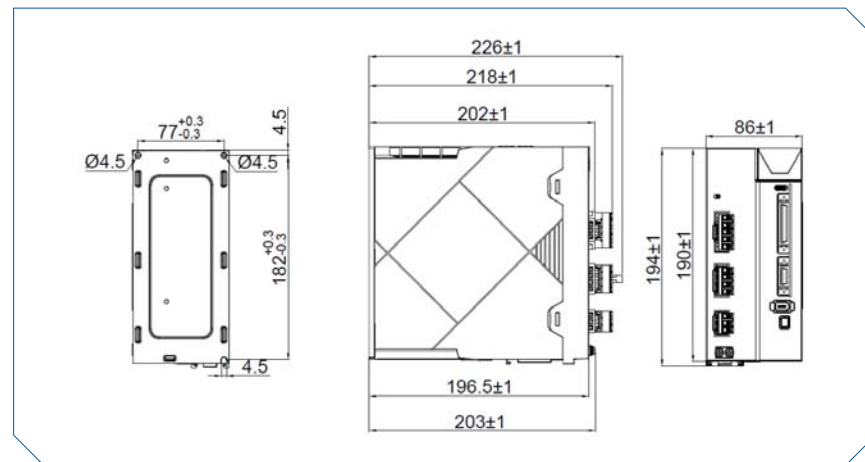

JSDG3- 20A / 30A / 40A -(E) (200V级)

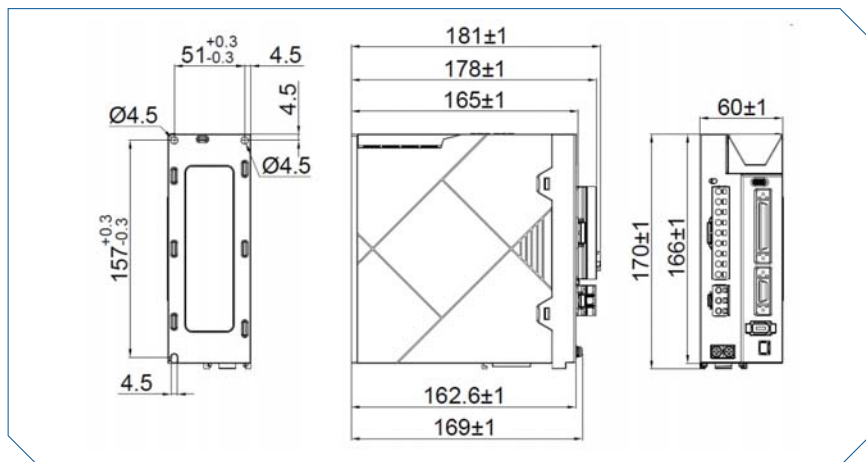

JSDG3-50B / 75B/100B(-E) (400V级)

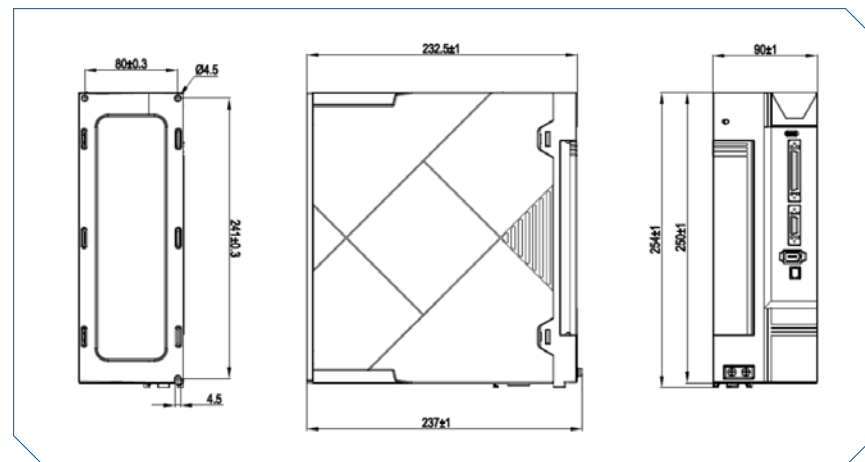

伺服驱动器配件

马达动力中继线

搭配 UC/BC/HC 系列马达

编号	长度 (m)
JSSLM003	3
JSSLM005	5
JSSLM010	10
JSSLM015	15
JSSLM020	20

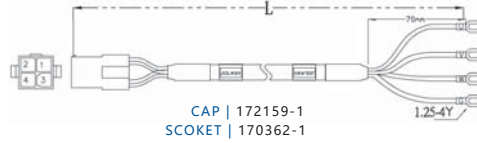

搭配 MB/BH09/BH13/BH18 系列马达

编号	长度 (m)
JSSMLM003	3
JSSMLM005	5
JSSMLM010	10
JSSMLM015	15
JSSMLM020	20

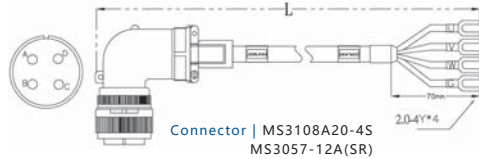

搭配 IH30/IH44 系列马达

编号	长度 (m)
JSSBLM003	3
JSSBLM005	5
JSSBLM010	10
JSSBLM015	15
JSSBLM020	20

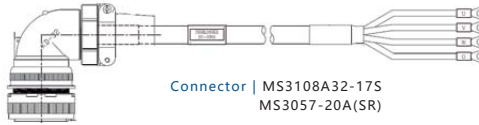

搭配 IH55/IH75/BH44/BH55 系列马达

编号	长度 (m)
JSSBLM003B	3
JSSBLM005B	5
JSSBLM010B	10
JSSBLM015B	15
JSSBLM020B	20

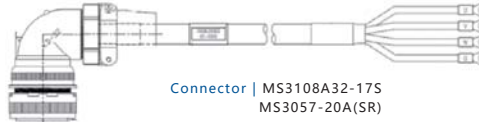

搭配 BH29 系列马达

编号	长度 (m)
JSSILM003	3
JSSILM005	5
JSSILM010	10
JSSILM015	15
JSSILM020	20

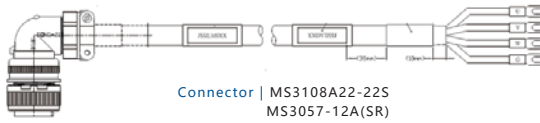

注: PHH 系列马达配件请咨询当地业务人员。

马达动力接头

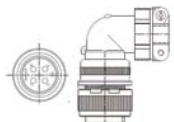

JSSCNML04

Connector
MS3108A20-4S MS3057-12A(SR)

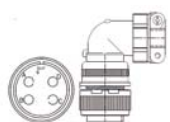

JSSCNBL04

Connector
MS3108A32-17S MS3057-20A(SR)

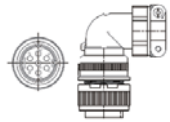

JSSCNPL07 (含煞车接点)

Connector
MS310820-15S MS3057-12A(SR)

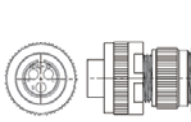

JSSCNBL03 (煞车接头)

Connector
MS3106A10SL-3S MS3057-4A(SR)

编码器中继线

搭配 UC/BC/HC 系列马达

编号	长度 (m)
JSSLT003	3
JSSLT005	5
JSSLT010	10
JSSLT015	15
JSSLT020	20



搭配 MB/IH/BH 系列马达

编号	长度 (m)
JSSMLT003	3
JSSMLT005	5
JSSMLT010	10
JSSMLT015	15
JSSMLT020	20

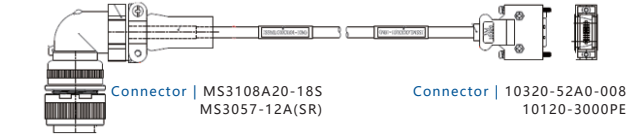

编码器接头

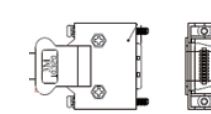

JSSCN20P
Connector
MS3108A20-18S MS3057-12A(SR)

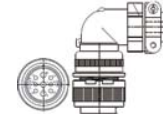

JSSCNPL09
Connector
10320-52A0-008 10120-3000PE

CN1 接头

编号
JSSCN50P

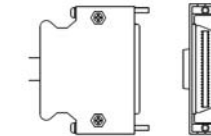

电池套件

编号
JSSMDBAT01

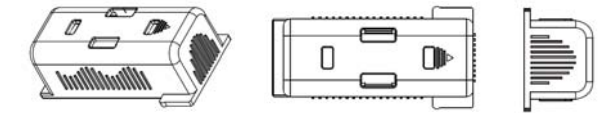

220V驱动器配件选用表

马达系列	容量 (W)	马达型号	搭配驱动器	CN1连接器	增量型编码器线	绝对值型编码器线	3m动力线
PUC系列 超低惯量 小容量 3000rpm	100W	PUC01A7□□	JSDG3-10A	JSSCN50P	JSSLT003	JSSLT003	JSSLM003
	200W	PUC02A7□□	JSDG3-15A	JSSCN50P	JSSLT003	JSSLT003	JSSLM003
	400W	PUC04A7□□	JSDG3-15A	JSSCN50P	JSSLT003	JSSLT003	JSSLM003
	750W	PUC08A7□□	JSDG3-20A	JSSCN50P	JSSLT003	JSSLT003	JSSLM003
	1kW	PUC10A7□□	JSDG3-30A	JSSCN50P	JSSLT003	JSSLT003	JSSLM003
PBC系列 高惯量 小容量 3000rpm	100W	PBC01A7□□	JSDG3-10A	JSSCN50P	JSSLT003	JSSLT003	JSSLM003
	200W	PBC02A7□□	JSDG3-10A	JSSCN50P	JSSLT003	JSSLT003	JSSLM003
	400W	PBC04A7□□	JSDG3-15A	JSSCN50P	JSSLT003	JSSLT003	JSSLM003
	750W	PBC08A7□□	JSDG3-20A	JSSCN50P	JSSLT003	JSSLT003	JSSLM003

注：750W以下带煞车之马达，以相同之动力线搭配，详细配线请参照完整手册内容。

马达系列	容量 (KW)	马达型号	搭配驱动器	CN1连接器	增量型编码器线	绝对值型编码器线	3m动力线	动力线接头(含煞车)
PLC系列 低惯量 小容量 3000rpm	1KW	PLC10A7□□	JSDG3-30A	JSSCN50P	JSSMLT003	JSSMLT003	JSSMLM003	JSSCNPL07
	1.5KW	PLC15A7□□	JSDG3-40A	JSSCN50P	JSSMLT003	JSSMLT003	JSSMLM003	JSSCNPL07
	2KW	PLC20A7□□	JSDG3-50A3	JSSCN50P	JSSMLT003	JSSMLT003	JSSMLM003	JSSCNPL07
PMB系列 中惯量 中容量 2000rpm	1KW	PMB10A7□□	JSDG3-30A	JSSCN50P	JSSMLT003	JSSMLT003	JSSMLM003	JSSCNPL07
	1.5KW	PMB15A7□□	JSDG3-40A	JSSCN50P	JSSMLT003	JSSMLT003	JSSMLM003	JSSCNPL07
	2KW	PMB20A7□□	JSDG3-50A3	JSSCN50P	JSSMLT003	JSSMLT003	JSSMLM003	JSSCNPL07
PBH系列 高惯量 中容量 1500rpm	0.85KW	PBH09A7□□	JSDG3-30A	JSSCN50P	JSSMLT003	JSSMLT003	JSSMLM003	JSSCNPL07
	1.3KW	PBH13A7□□	JSDG3-50A3	JSSCN50P	JSSMLT003	JSSMLT003	JSSMLM003	JSSCNPL07
	1.8KW	PBH18A7□□	JSDG3-75A3	JSSCN50P	JSSMLT003	JSSMLT003	JSSMLM003	JSSCNPL07

注：PLC/PMB/PBH系列马达(130法兰)，若买煞车接头，可不用买动力线。

380V驱动器配件选用表

马达系列	容量 (W)	马达型号	搭配驱动器	CN1连接器	增量型编码器线	绝对值型编码器线	3m动力线
PUC系列 超低惯量 小容量 3000rpm	400W	PUC04B7□□	JSDG3-10B	JSSCN50P	JSSLT003	JSSLT003	JSSLM003
	750W	PUC08B7□□	JSDG3-15B	JSSCN50P	JSSLT003	JSSLT003	JSSLM003
PBC系列 高惯量 小容量 3000rpm	400W	PBC04B7□□	JSDG3-10B	JSSCN50P	JSSLT003	JSSLT003	JSSLM003
	750W	PBC08B7□□	JSDG3-15B	JSSCN50P	JSSLT003	JSSLT003	JSSLM003

注：750W以下带煞车之马达，以相同之动力线搭配，详细配线请参照完整手册内容。

马达系列	容量 (KW)	马达型号	搭配驱动器	CN1连接器	增量型编码器线	绝对值型编码器线	3m动力线	动力线接头(含煞车)
PMB系列 中惯量 中容量 2000rpm	1KW	PMB10B7□□	JSDG3-15B	JSSCN50P	JSSMLT003	JSSMLT003	JSSMLM003	JSSCNPL07
	1.5KW	PMB15B7□□	JSDG3-25B	JSSCN50P	JSSMLT003	JSSMLT003	JSSMLM003	JSSCNPL07
	2KW	PMB20B7□□	JSDG3-35B	JSSCN50P	JSSMLT003	JSSMLT003	JSSMLM003	JSSCNPL07
	3KW	PMB30B7□□	JSDG3-50B	JSSCN50P	JSSMLT003	JSSMLT003	JSSMLM003	JSSCNPL07
PBH系列 高惯量 中容量 1500rpm	0.85KW	PBH09B7□□	JSDG3-15B	JSSCN50P	JSSMLT003	JSSMLT003	JSSMLM003	JSSCNPL07
	1.3KW	PBH13B7□□	JSDG3-25B	JSSCN50P	JSSMLT003	JSSMLT003	JSSMLM003	JSSCNPL07
	1.8KW	PBH18B7□□	JSDG3-35B	JSSCN50P	JSSMLT003	JSSMLT003	JSSMLM003	JSSCNPL07
	2.9KW	PBH29BA□□	JSDG3-50B	JSSCN50P	JSSMLT003	JSSMLT003	JSSILM003	JSSCNBL03
	4.4KW	PBH44BA□□	JSDG3-75B	JSSCN50P	JSSMLT003	JSSMLT003	JSSBLM003	JSSCNBL03
PIH系列 中惯量 中容量 1500rpm	5.5KW	PBH55BA□□	JSDG3-100B	JSSCN50P	JSSMLT003	JSSMLT003	JSSBLM003B	JSSCNBL03
	3KW	PIH30BA□□	JSDG3-50B	JSSCN50P	JSSMLT003	JSSMLT003	JSSBLM003	JSSCNBL03
	4.4KW	PIH44BA□□	JSDG3-75B	JSSCN50P	JSSMLT003	JSSMLT003	JSSBLM003	JSSCNBL03
	5.5KW	PIH55BA□□	JSDG3-75B	JSSCN50P	JSSMLT003	JSSMLT003	JSSBLM003B	JSSCNBL03
	7.5KW	PIH75BA□□	JSDG3-100B	JSSCN50P	JSSMLT003	JSSMLT003	JSSBLM003B	JSSCNBL03

注：PMB/PBH系列马达(130法兰)，若买煞车接头，可不用买动力线。